



relotti | NEW ART DECO



RELOTTI NEWART DECO BY VICTOR DEMBOWSKI

АР-ДЕКО.

NEW ART DECO

Судя по ведущим выставкам дизайна, таким как iSaloni или Maison&Objet, все больший акцент делается на дорогих и выразительных материалах, на простых и четких формах мебели, на плавных линиях, изогнутых, будто напряженные мышцы, и на симметрии и ясной геометрии архитектурных элементов. Особое внимание уделяется интерьерным арт-объектам, искусству и декоративной мелкой пластике тонкой работы. Об этом же говорят самые авторитетные журналы и порталы по дизайну.

Не все видят связь и объединяют эти тенденции в единый стиль, а многие путают с неоклассикой или называют эклектикой. Но если смотреть шире, то сразу понятно, что это возвращение Ар-деко – в новой транскрипции, но с теми же принципами и логикой. История сделала виток, и вот стиль, родившийся в 1925 году, снова на пике популярности.



Яркий и дорогой стиль Art Deco родился на стыке геометризованной классики и рационалистического модерна, строгие и простые формы которых стали отличным фоном для сложнейших богатых фактур с их выразительностью, не нуждающейся в дополнительной поддержке. В двадцатые годы, как, впрочем, и сейчас, стало принято не любить пышную классику. Неорококо и барокко стали невозможно немодными. Но желание получить роскошный интерьер у сильных мира сего осталось. И ар-деко отлично справился с этой задачей.

Стиль стал ответом на запрос новой промышленной и бизнес-элиты, желающей не только дорогие, но и модные, современные интерьеры. Уникальной особенностью ар-деко было то, что не изменяя себе, он с успехом втягивал в себя все то новое, что появлялось в мире. Открытие гробницы

ИСТОРИЯ СТИЛЯ

Тутанхамона и массовая увлеченность Египтом привнесли в ар-деко египетские мотивы, геометрические стилизации росписей древних храмов и тему иероглифов. Львы и крупные кошки пришли из Месопотамии, изящные статуэтки были вдохновлены «Русскими сезонами» Дягилева, а пропеллеры-вентиляторы и образы самолетов явились реакцией на развитие авиации, ставшей чуть ли не национальной идеей на западе. Ар-деко, нисколько не стесняясь, использовал мотивы кубизма и пуризма, играл с формами конструктивизма, совершенно не заботясь о сохранении тех идей, что несли в себе авангардные течения. Обилие эклектичных деталей интерьера может сбить с толку, но сам стиль имеет четкую структуру и логику.

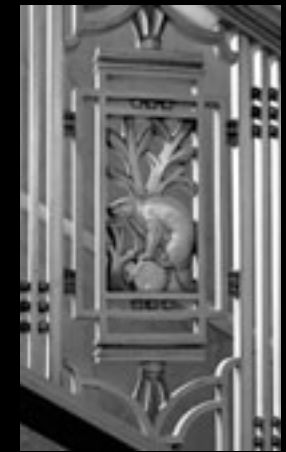

Несмотря на схожесть названий, ар-деко совсем не близок к флоральному ар-нуво с его асимметрией, динамикой и тревожными изгибами линий, похожими на стволы лиан или развевающиеся женские волосы. Эти исторические стили разделены не только Первой мировой войной, но и многими отличиями. Симметрия в ар-деко возводится в ранг практически никогда не нарушаемого закона, и именно это сближает стиль с классицизмом. Текучесть ар-нуво в ар-деко противопоставляется не только симметрией, но и статикой. Интерьеры в этом стиле, сколь бы они ни были экстравагантны, всегда создают ощущение устойчивой стабильности, во многом ассоциируемой со статусом и респектабельностью. Изгибы четко выверенных линий ар-деко напоминают вовсе не флору, а фауну. Пластика ар-деко – это упругость напряженных мышц животного, готового к прыжку.

Пластика ар-деко – это упругость напряженных мышц животного, готового к прыжку

Ар-деко же были чужды любые идеологии, и единственной целью стиля было создать удобное и комфортное, новое в своей эстетике стильное и статусное пространство для жизни и работы человека. Интересно отметить, но именно это и обусловило «бессмертность» стиля – ведь идеологии имеют свойство устаревать, а стремление к комфорту и статусу вечно.





NEW ART DECO

Новое ар-деко вовсе не пытается восстановить исторические интерьеры и не ограничено рамками прошлого. Именно это его отличает от нео ар-деко. Новое время диктует новые условия, и New Art Deco готово им следовать, чтобы оставаться популярным. Стиль взял логику и структуру у исторического аналога и адаптировал их под запросы современности. Он все так же акцентирует внимание на дорогих фактурах и следует симметрии, но использует материалы, детали и арт-объекты, актуальные нашему времени. Мультфильмы и политика, фэшн-индустрия и спорт, известные лейблы и ролики на YouTube – новое ар-деко все так же не стесняется и втягивает в себя все популярное, поглощает все модное и делает все, чтобы привлекать.

Стиль взял логику
и структуру у
исторического аналога
и адаптировал их под
запросы
современности



Стилю чужды любые игры с классическими стилями. Изгибы барокко и рококо так же неприемлемы, как и криволинейные детали ар-нуво. Архитектурные элементы неоклассицизма ар-деко максимально упрощает, по сути, превращая их в простейшие геометрические формы. И только в этой транскрипции в интерьере возможны стеновые панели, пилястры, колонны и т.д.

Главные акценты стиля – дорогие и сложные фактуры. Но это могут быть в равной степени и натуральные, и ненатуральные материалы. Основным критерием является не это, а декоративные качества материала и уровень проработки.

Мебель ар-деко должна быть не только красивой, но и удобной. Мягкая мебель должна быть крупной и играть значительную роль в интерьере. Это диваны и кресла с глубокой посадкой и продуманной эргономикой, где хочется сидеть часами.



Главные акценты стиля – дорогие и сложные фактуры

ОСНОВНЫЕ ПРАВИЛА NEW ART DECO

Ар-деко невозможно сделать с низким бюджетом. Ламинат из строительного магазина, золото из баллончика и китайские копии способны сотворить только пародию на стиль.

Стиль не живет без арт-объектов и декоративных элементов. И это может быть что угодно: от золотого бюста популярного политика до статуэток, изображающих персонажей мультфильмов.

Ар-деко не любит яркие контрастные принты, они возможны только в небольших акцентных деталях. Также не рекомендуется использовать обои и ткани с рисунком.

Виктор Дембовский



D A L I

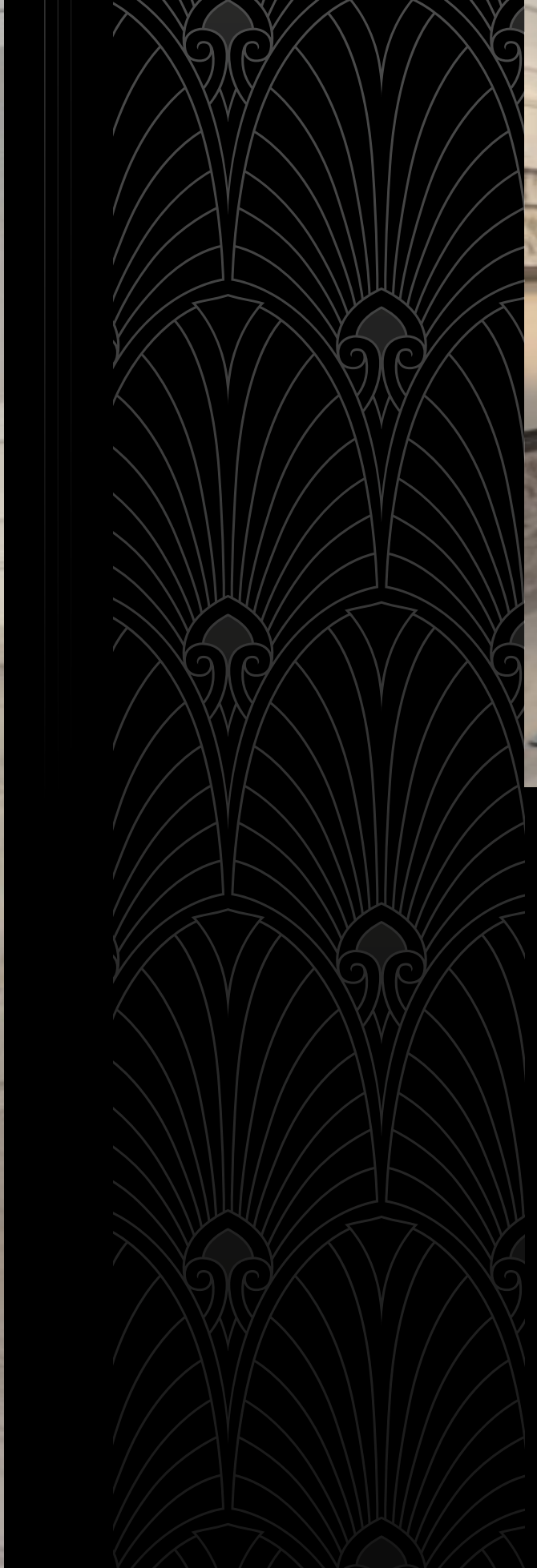

Dali

Комфорт и роскошь – это буквально символы стиля ар-деко. Интерьеры ар-деко не только выглядят статусными, но и воплощают в себе комфорт, располагают к отдыху. Диван и кресло Dali идеально соответствуют канонам стиля. Они по-королевски роскошны и смотрятся, будто троны в парадном зале, но вряд ли кому-либо из королевских особ было на его троне настолько удобно, как будет вам в кресле или на диване Dali.





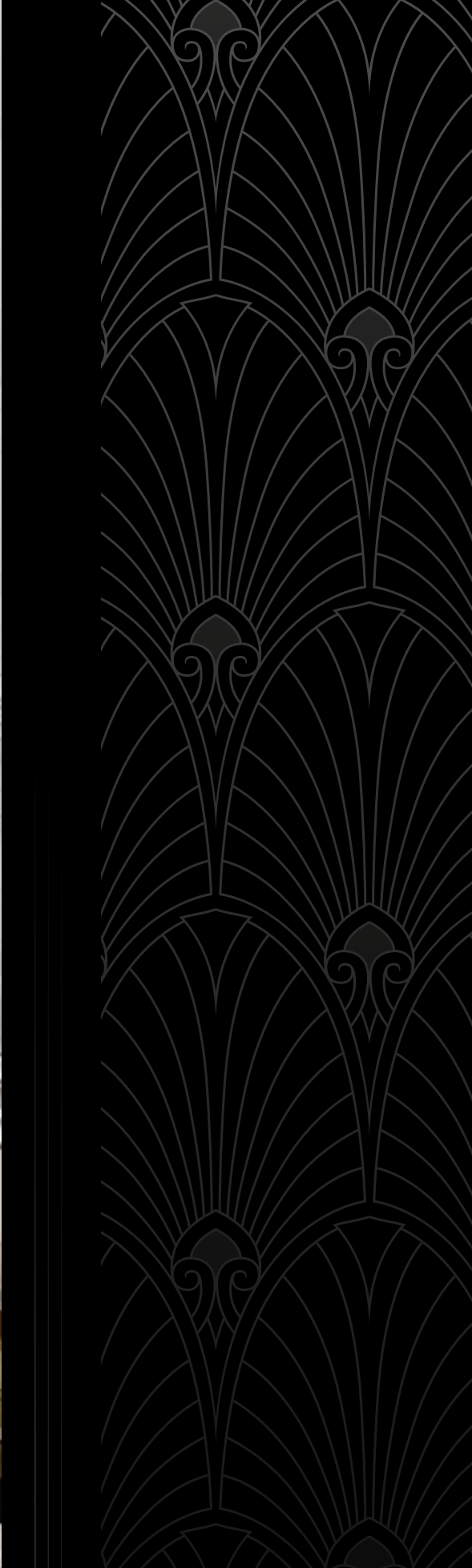

Lido

Просто представьте самолет бизнес-класса, летящий в Чикаго – вежливые стюардессы, шампанское и удивительно удобные кресла. Диван Lido не перенесет вас в Америку времени ар-деко, но он не менее удобен и способен подарить не менее приятные ощущения за те пару часов, что вы проведете в нем за просмотром кино или в беседе с друзьями.





BELLAGIO



Bellagio

Диван Bellagio способен стать центральной фигурой интерьера. Благодаря своим значительным размерам он вместит всю семью или компанию друзей, включив их в единый круг живого общения. Однако, из-за закругленной формы он не смотрится тяжеловесным. Легкости и изящества добавляет украшающая диван каретная стежка.



ALVIANO NEO



Alviano NEO

Для дивана Alviano NEO одновременно характерны визуальная легкость кушетки ар-деко и удобство полноценного дивана. На нем можно прилечь, почитать любимую книгу, а можно и провести приятный вечер с семьей за просмотром кинофильма.



GREENWICH



GREENWICH

Ар-деко – это не только особняки и небоскребы, это еще и трансатлантические крейсеры, на которых люди путешествовали между Старым и Новым Светом. Легкий и органичный, но при этом вместительный диван GREENWICH по своим очертаниям напоминает корабль и располагает к отдыху и созерцанию, будто Атлантика совсем недалеко от дома.





D E G A

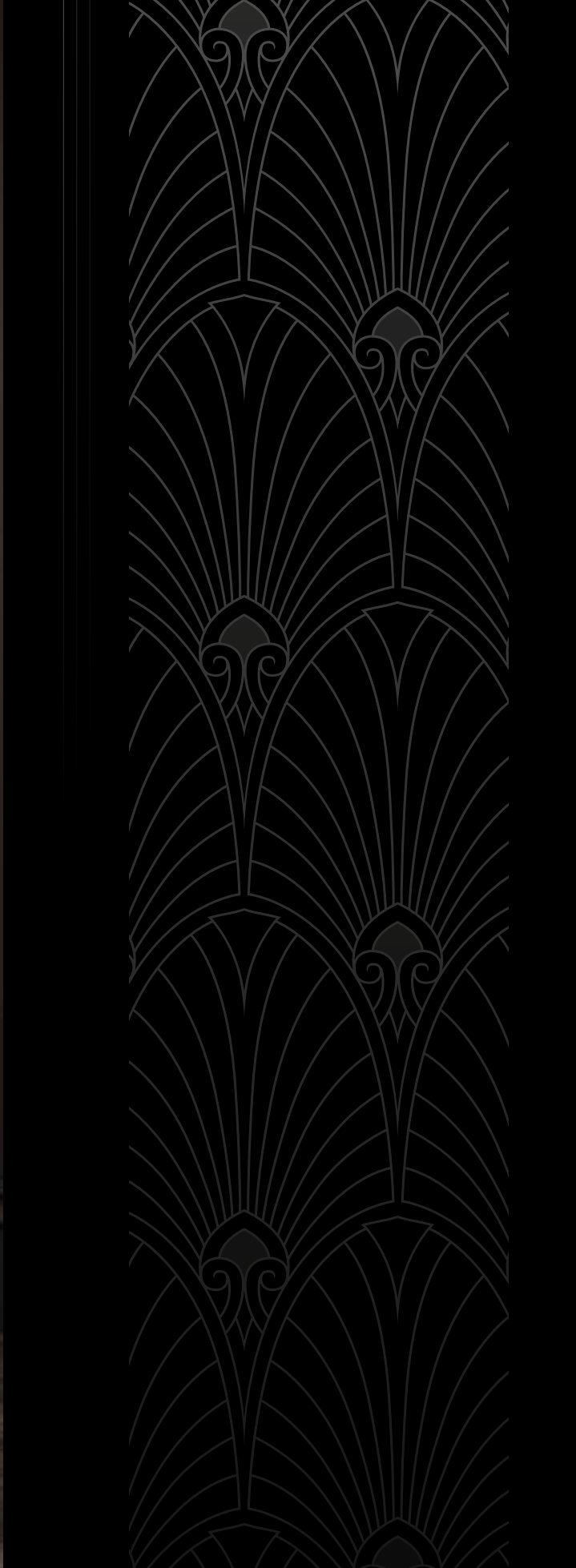

Deга

Диван Deга – это буквально островок комфорта, заставляющий забыть о стремительном движении большого города. Высокая спинка и подлокотники будто бы обнимают сидящего, оберегая спокойствие. Диван и кресло Deга способны преобразить даже не очень большую гостиную, превратив ее в изысканный салон ар-деко.





MONTECARLO



MONTECARLO

Ар-деко не только статусный, но и артистичный стиль, способный рассказать и об успешности человека, который в нем живет, и об изысканном чувстве вкуса владельца дома. Оригинальный дизайн дивана Montecarlo бесспорно обращает на себя внимание. Тут даже не так важны отделка и размер всего помещения – Montecarlo, как центральный арт-объект, способен украсить любой интерьер.





C A M E L I A



Camelia

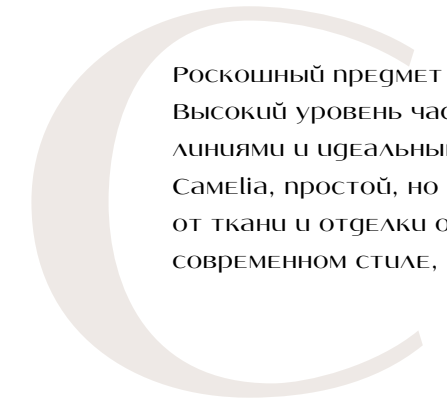

Роскошный предмет далеко не всегда должен быть сложным. Высокий уровень часто кроется за четкими продуманными линиями и идеальным соотношением деталей. И это про диван Camelia, простой, но приковывающий взгляд. В зависимости от ткани и отделки он легко может войти и в интерьеры в современном стиле, и в ар-деко.



F L O R E N C E



FLORENCE

Строгий, но изящный, оригинальный, но очень удобный – это все можно сказать про диван Florence. Он органично увязывает в себе все, что необходимо для хорошего интерьера. Большой и удобный диван не смотрится тяжелым благодаря тонкой высокой спинке, делающей его похожей на трон.





C E S A R E



CESARE

Диван Cesare – это вещь с мужским характером. На таком бы мог сидеть крупный бизнесмен, строящий свою межконтинентальную корпорацию в стиле ар-деко. Cesare респектабелен и основателен, и по нему видно, что он будет успешен и актуален в любые времена.



L U C I A

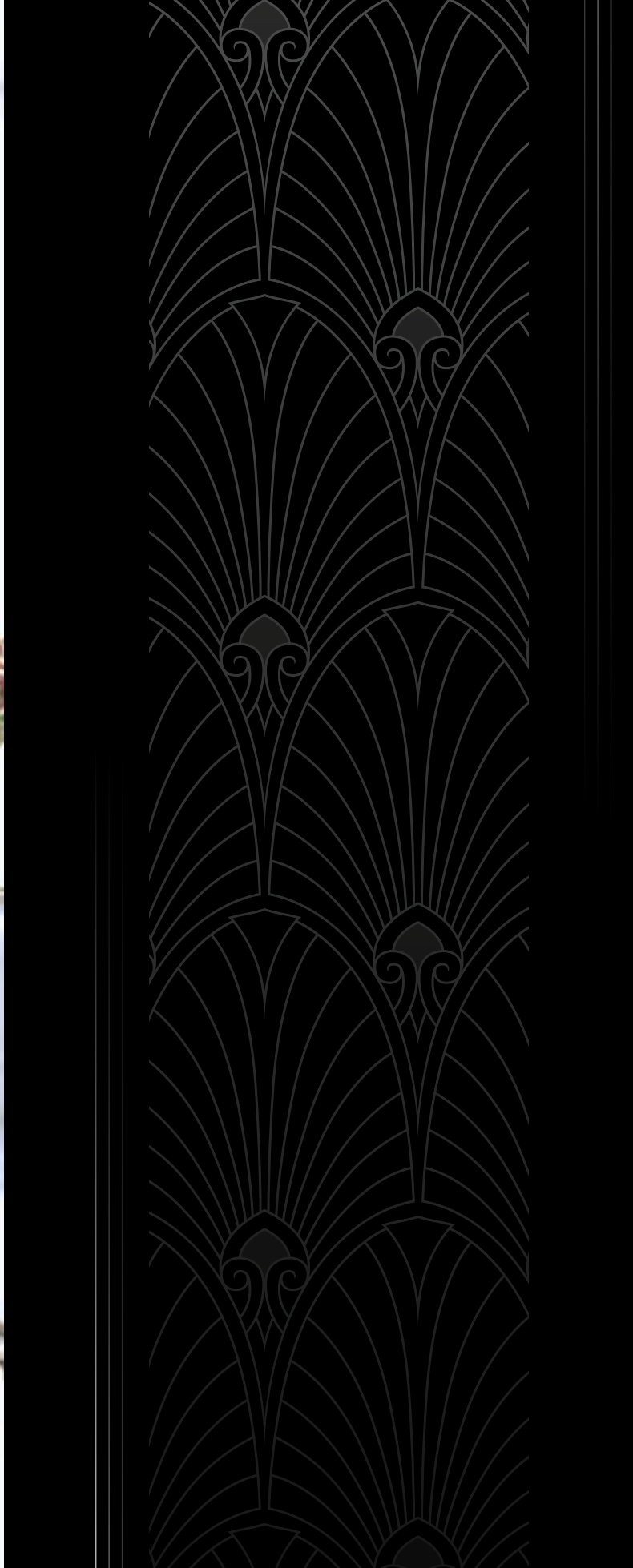

Lucia

Кресло Lucia будто пришло к нам из богемных салонов ар-деко. Оно может стать отличным дополнением к дивану, а может и само сыграть главную роль в интерьере. Органичное и скульптурное – оно определенно обратит на себя внимание ваших гостей.





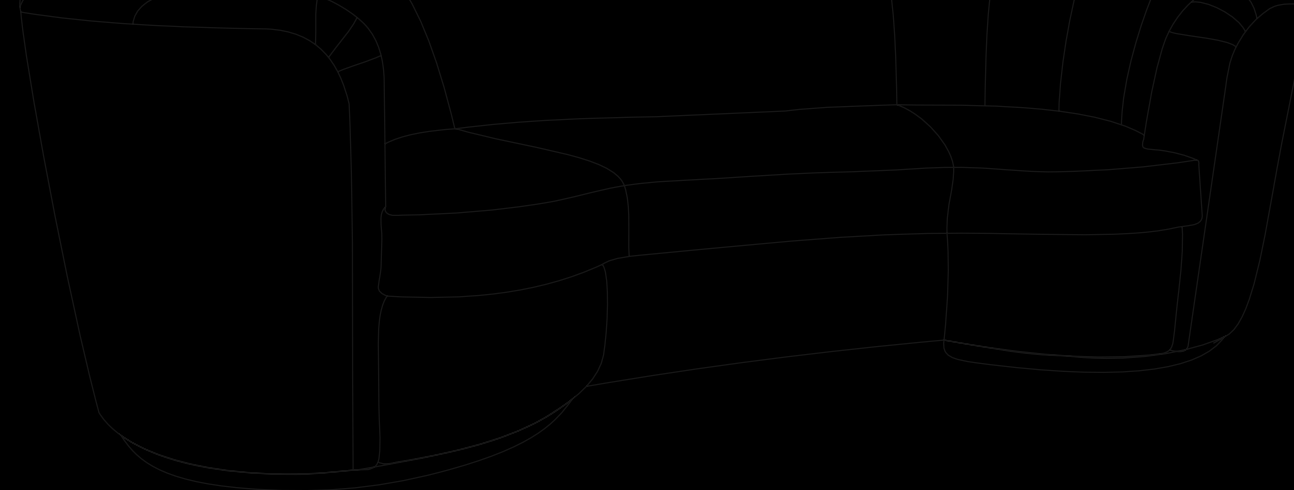

D a l i

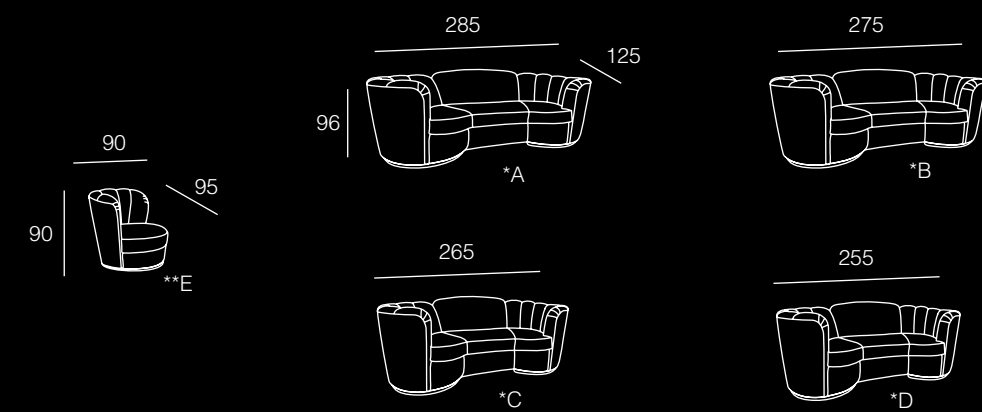

Размеры спального места
(французский механизм):
*A - 155*185
*B - 145*185
*C - 135*185
*D - 125*185

**E - статичное/крутящееся



Lido

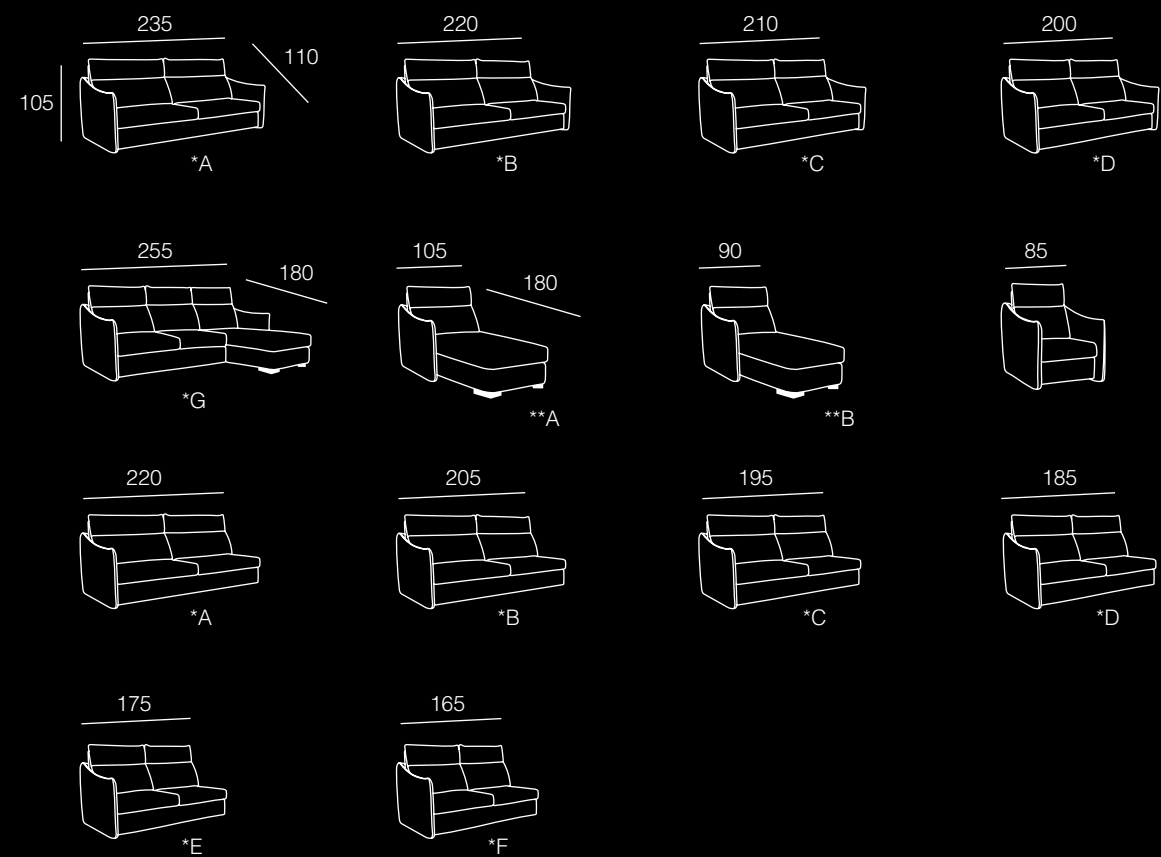

Размеры спального места:

- *A - 164*200
- *B - 164*185
- *C - 164*175
- *D - 164*165
- *E - 164*155
- *F - 164*145
- *G - 164*217

Дополнительная длина к спальному месту в диванной части:

- **A - 87
- **B - 72

Канapé с ящиком для белья

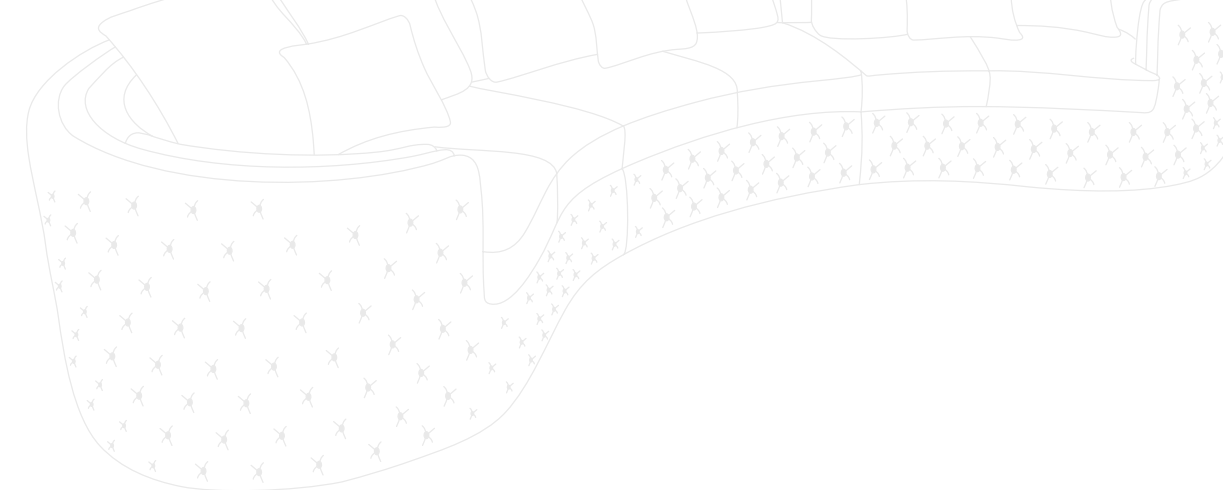

Bellagio

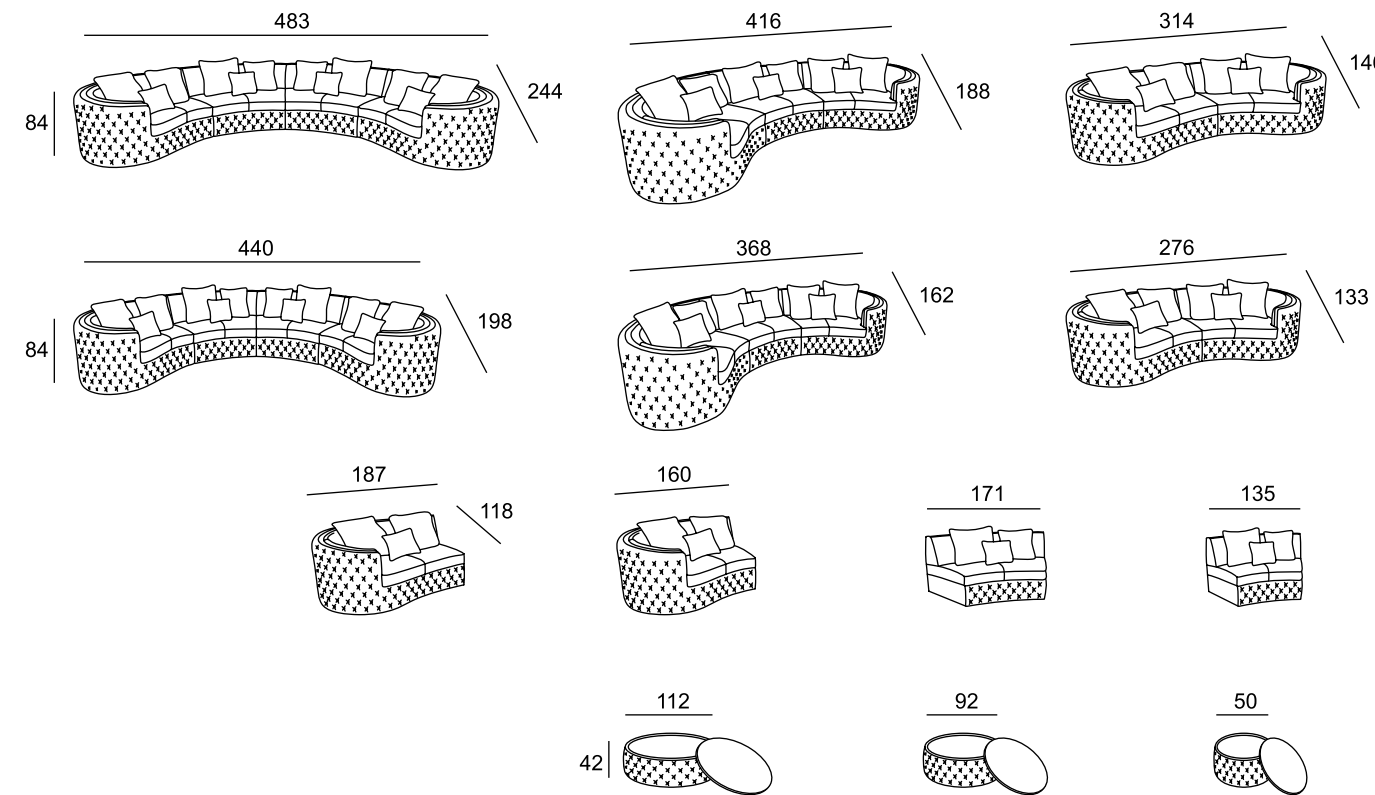



ALVIANO NEO



Размеры спального места
(французский механизм):
*A - 85*185

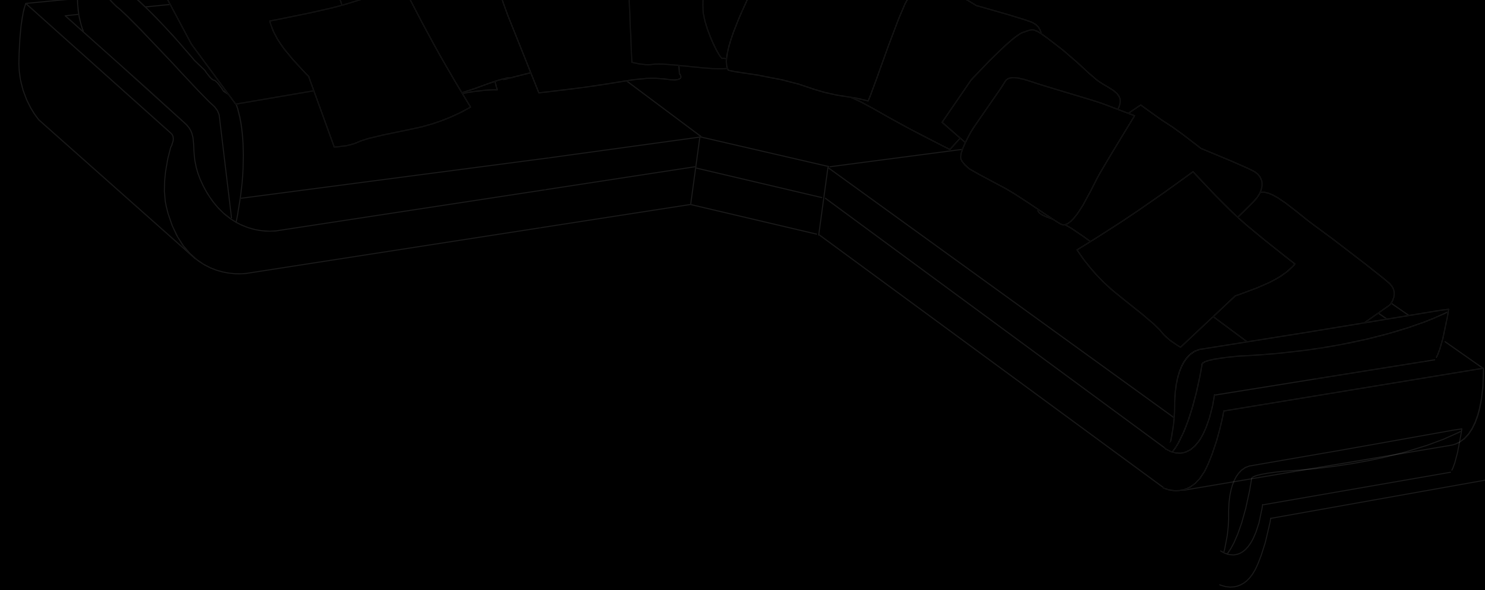
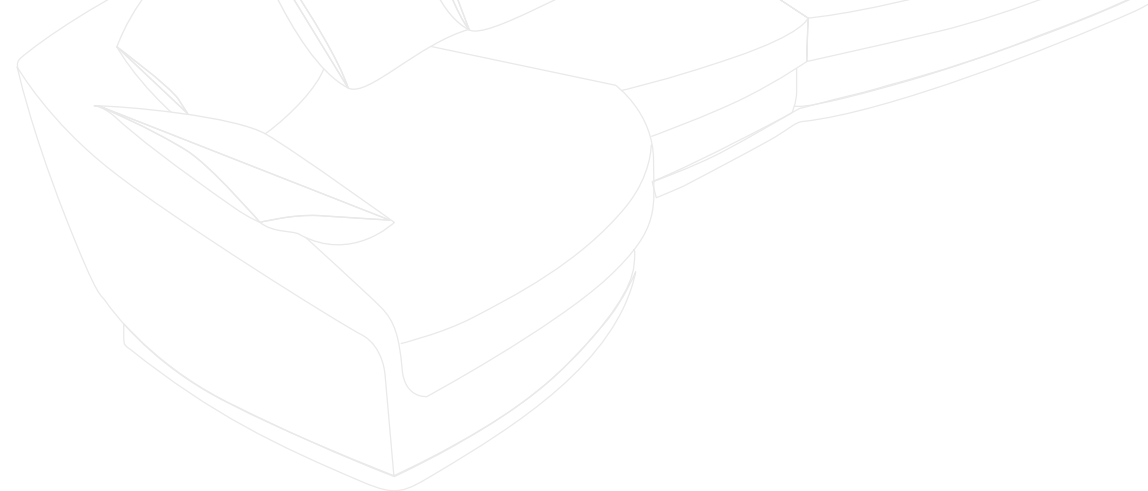
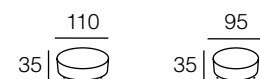
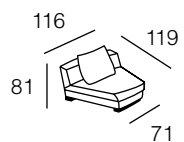
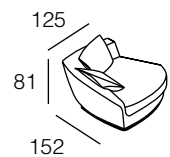
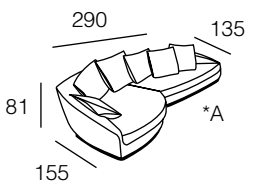
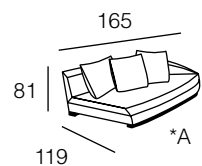
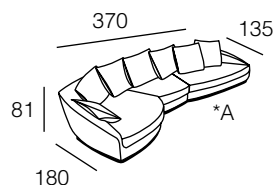

GREENWICH

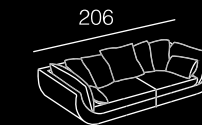
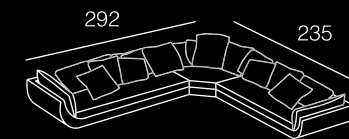
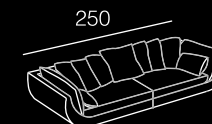
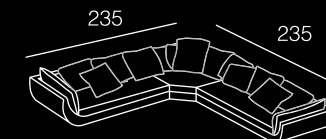
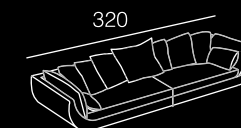
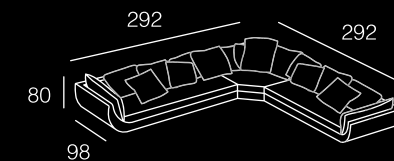



DEGA

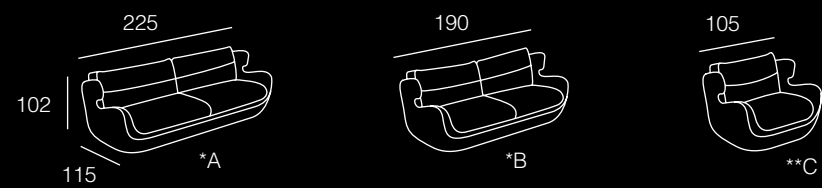

Размеры спального места (французский механизм):

*A - 145*185

*B - 105*185

**C - статичное/крутящееся

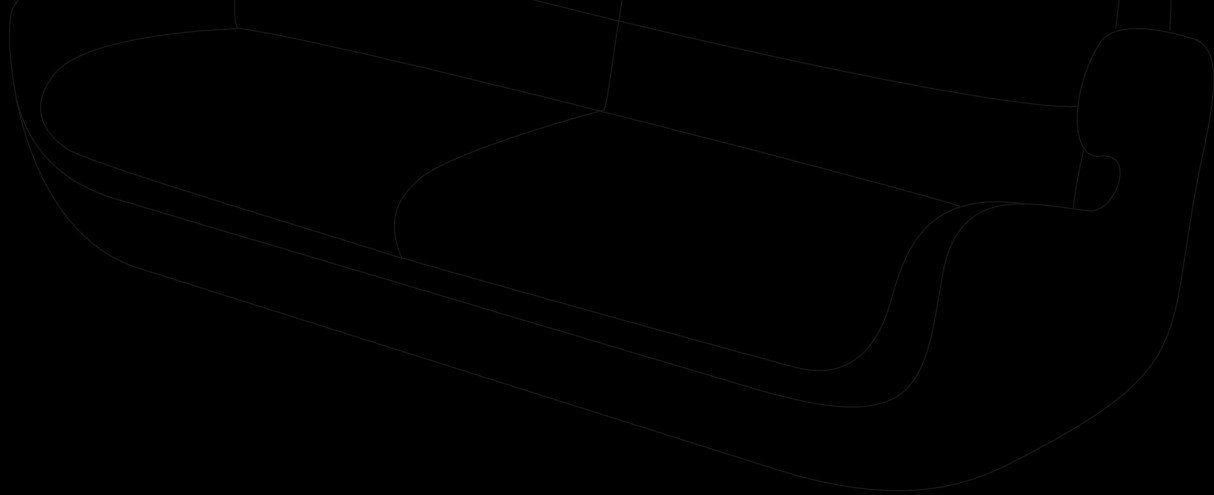

MONTECARLO

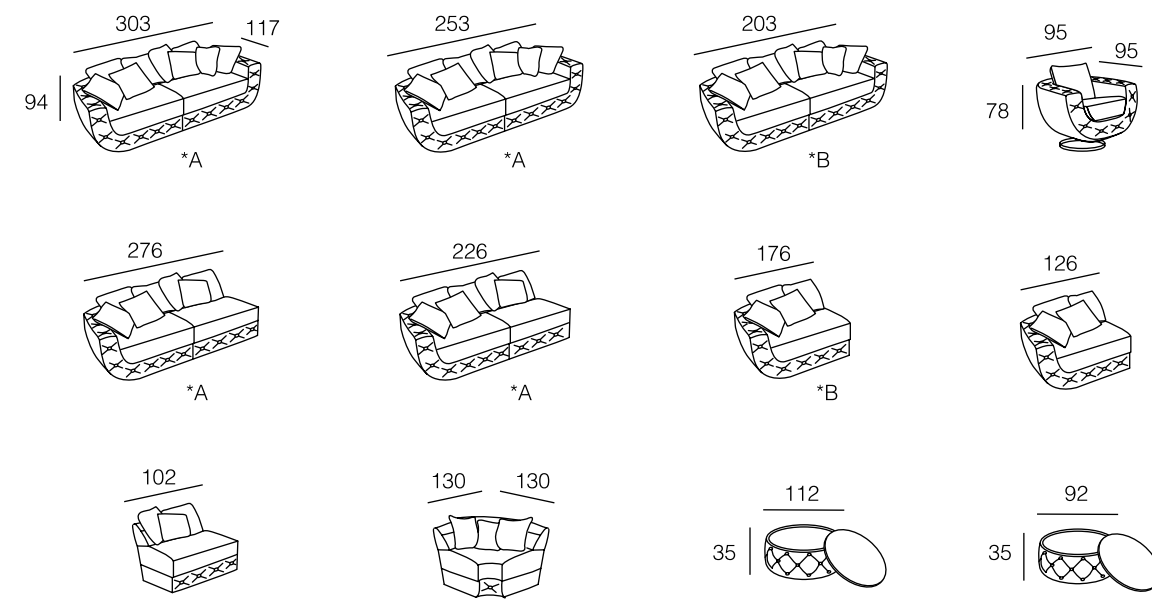

Размеры спального места (французский механизм):

*A - 155*185

*B - 105*185

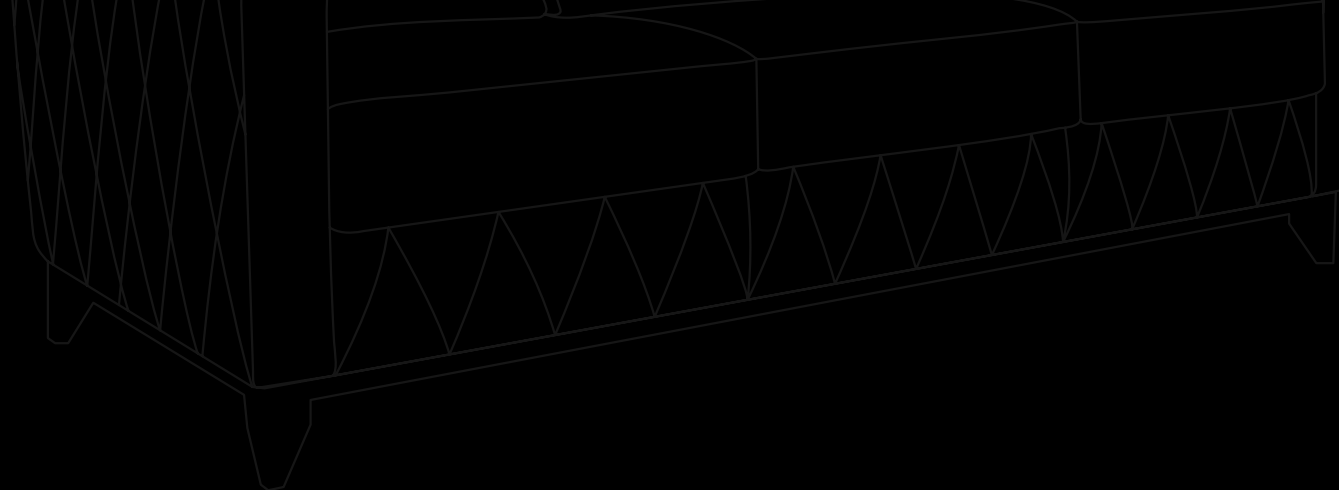

Camelia

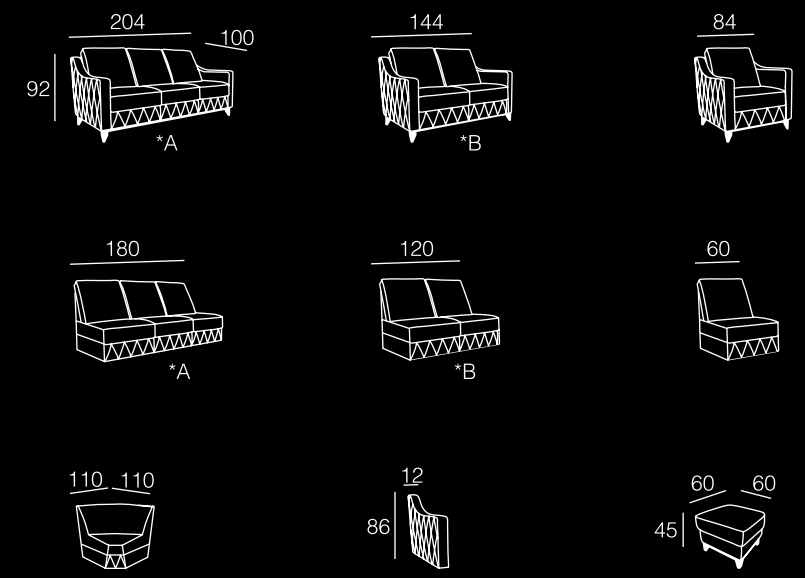

Размеры спального места
(французский механизм):
*A - 155*185
*B - 95*185



FLORENCE

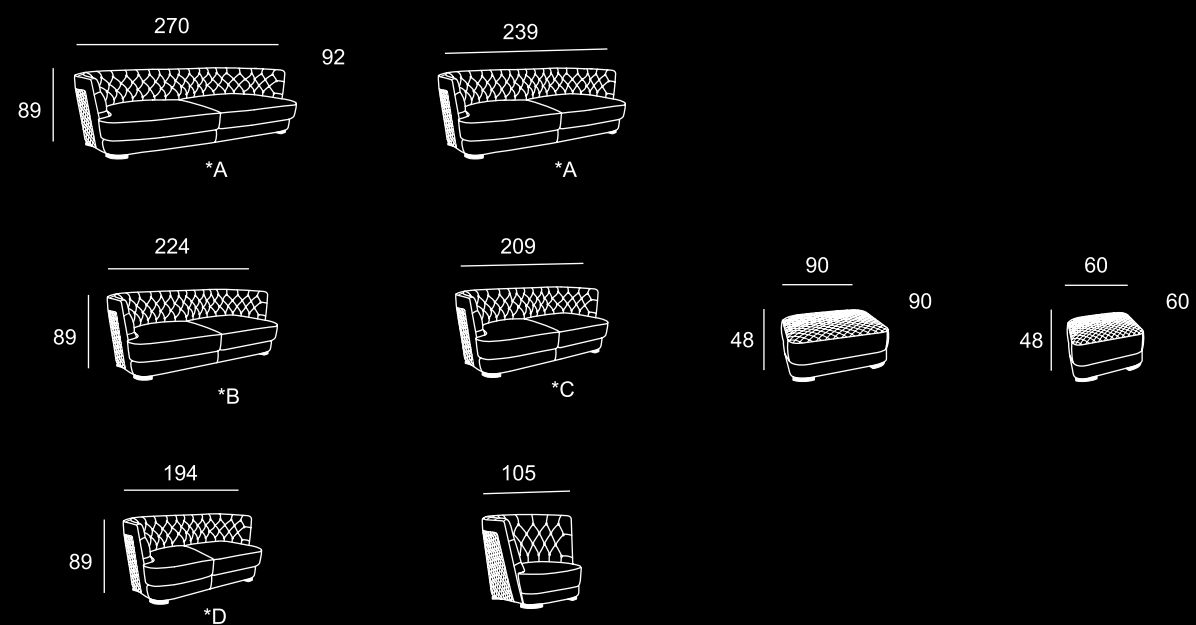
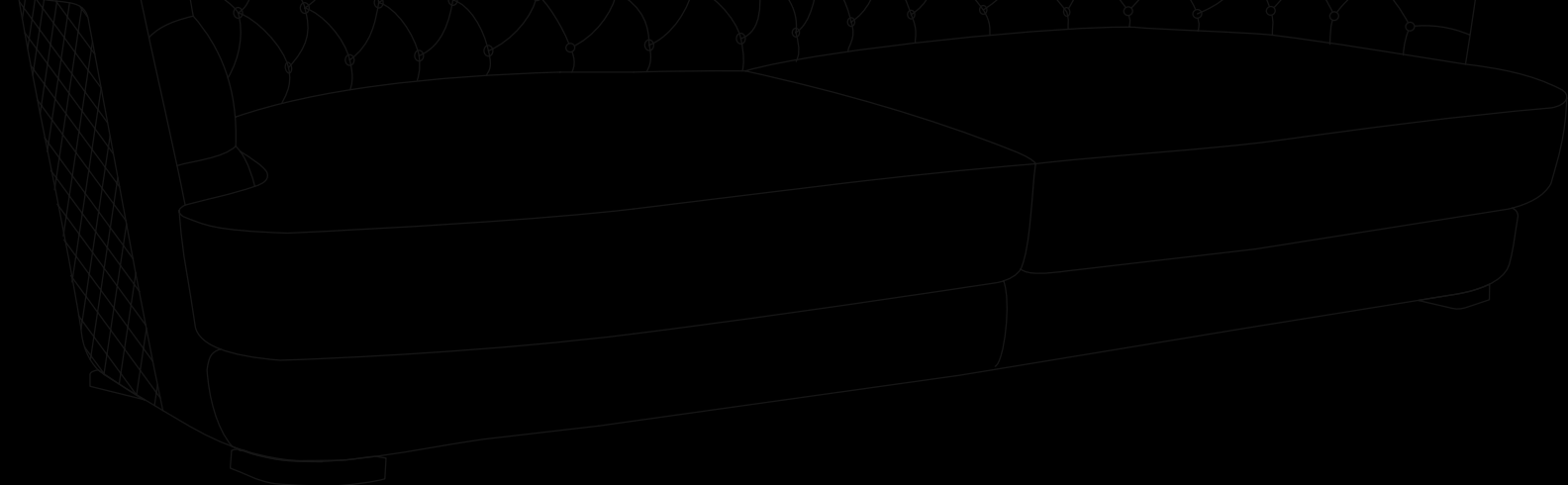

Размеры спального места (французский механизм):

*A - 145*185

*B - 105*185

**C - статичное/крутящееся



CESARE

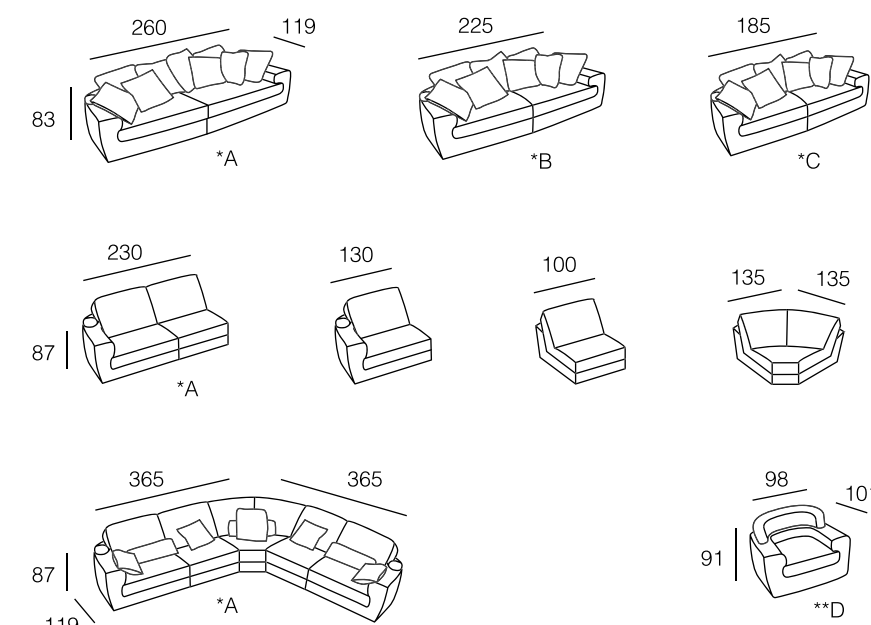

Размеры спального места (французский механизм):

*A - 155*185

*B - 135*185

*C - 95*185

**D - статичное/крутящееся



Lucia

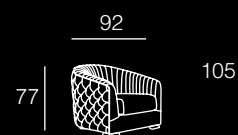

105

77

92

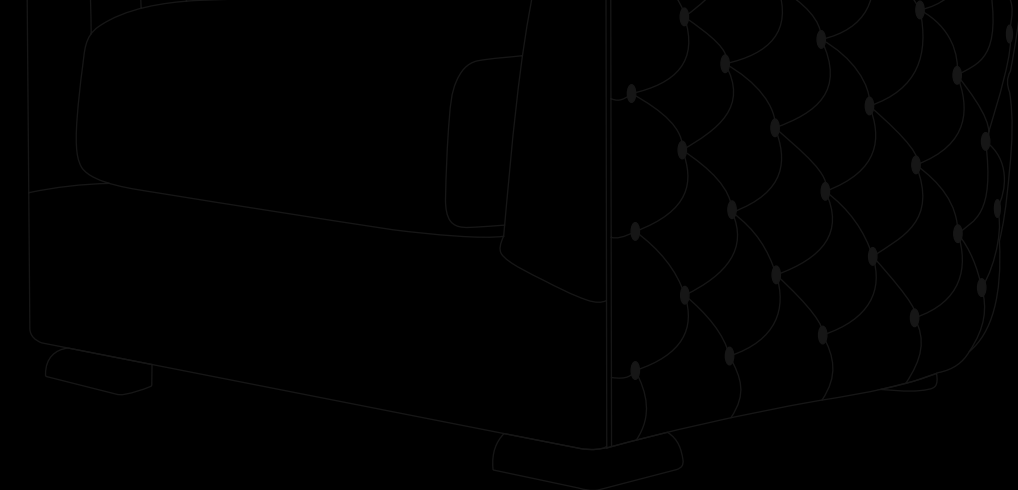

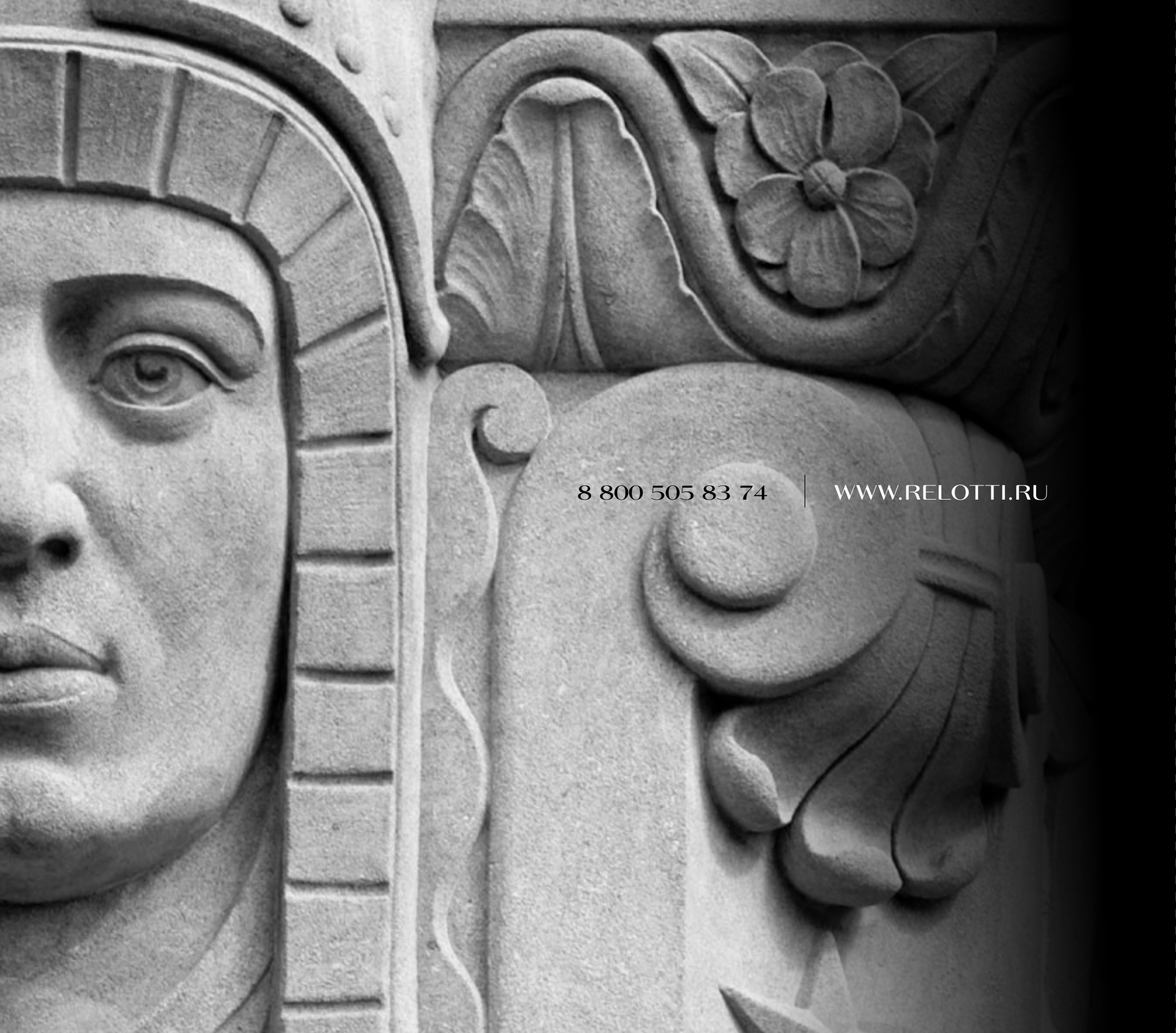

8 800 505 83 74

WWW.RELOTTI.RU